



Kacbada Sharfan

Kacbada

Waa dhismo afar gees ah ee kaga yaal dhexda masjidka xaramka ee Makkah Al-Mukarramah, waana qiblada ay u jeestaan Muslimiinta waqtiga salaadda iyo qeyrkeed cibaadooyinka uu amray Allaah .

Dhismaha Kacbada:

Waxaa dhisay Ibraahiim Al-Khakiil iyo wiilkiisa Ismaciil c.s. amar kaga yimid xagga Allaah cazza wajalla darti, haddana waxaa la cusoobooneysiyyey dhismaheeda dhowr jeer. Allaah Kor ahaaye wuxuu yiri: "Oo (xusuusta) markuu Ibraahiim kor u qaadayey aasaaska Beydka iyo Ismaaciilba (iyagoo leh): Rabbiiyow! Naga aqbal, hubaal Waxaad Adigu tahay Maqlaha wax kasta ee wax kasta Ogsoon" (Al-Baqarah: 127) Wuxuuna Nabiga s.c.w. kala qayb galay qabaa'ishii Makkah dhigidda dhagaxa madow halkiisii la dhigay kolkay dib u dhisayeen Kacbada.

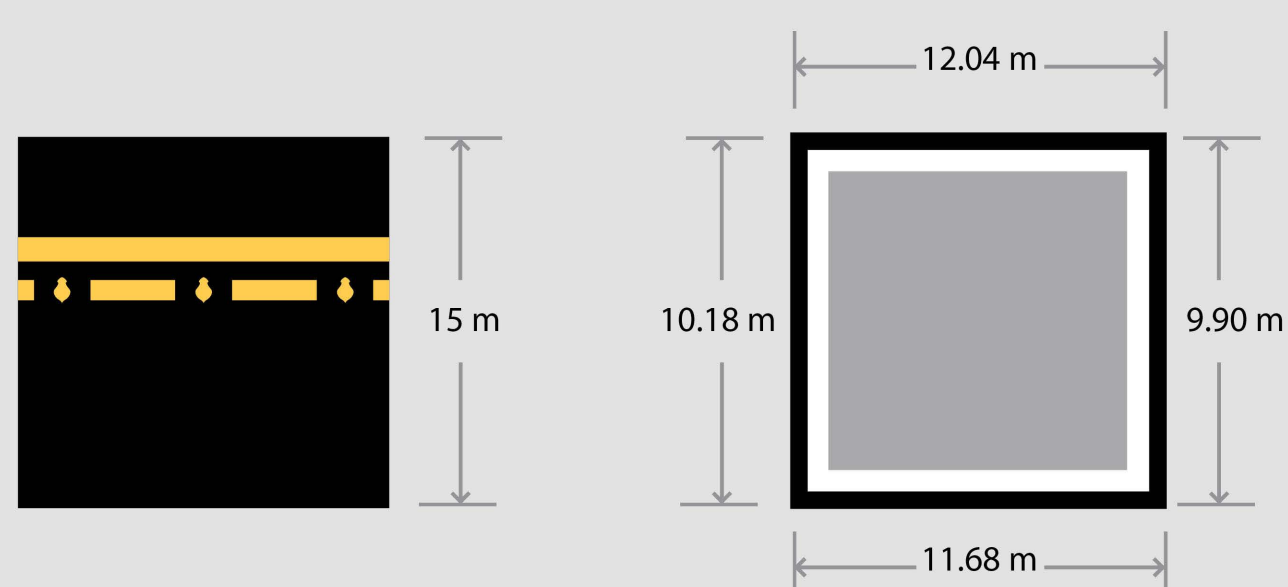

Intay isu jiraan tiirarkeeda:

5 Laga billaabo tiirka dhagaxa madow ilaa tiir shaameedka waa 11.68 mitir, waxaana ku jira albaabka Kacbada.

6 Laga billaabo tiir Yamaneedka ilaa tiir galbeedka waa 12.4mitir

7 Laga billaabo tiirka dhagaxa madow ilaa tiir Yamaneedka waa 10.18 mitir

8 Laga billaabo tiir Shaameedka ilaa tiir galbeedka xiga waa 9.90 mitir

Waa tiirka Kacbada sharfan ee xagga koonfur galbeed ah kaasoo ka soo horreeya dhagaxa madow marka la dawaafayo. Waxaana loogu magac daray tiir Yamaneed waayo wuxuu u jeedaa midigta ama xagga Yaman.. wuxuu kaga duwan yahay tiir Yamaneedka tiirarka kale inuu ku taagan yahay aasaasyadii hore ee beytka ay kor u qaadeen Ibraahiim iyo Ismaaciil c.s., waxaana sunno ah in la taabto oo gacanta la mariyo dhunkasho la'aan. Haddii ayan kuu suura galin taabashada iyo gacan marinta tiir Yamaneedka waa la isaga gudbaa adigoo ku tilmaamin gacanta oo aan takbiirsan. Waxaana ka sugnaada Nabiga s.c.w. markuu dawaafayo inuu taabto oo gacanta ku qabto dhagaxa madow iyo tiir Yamaneedka, waxaana soo arooray qofka ku dawaafaya kacbada inuu tiirkan iyo tiirka dhagaxa madow dhexdooda la yimaado ducadan: "Rabbiiyow! Naga sii wanaag adduunka, iyo wanaag Aakhirada, oo naga badbaadi cadaabka Naarta" (Al-Baqarah: 201)

Tiir Yamaneedka

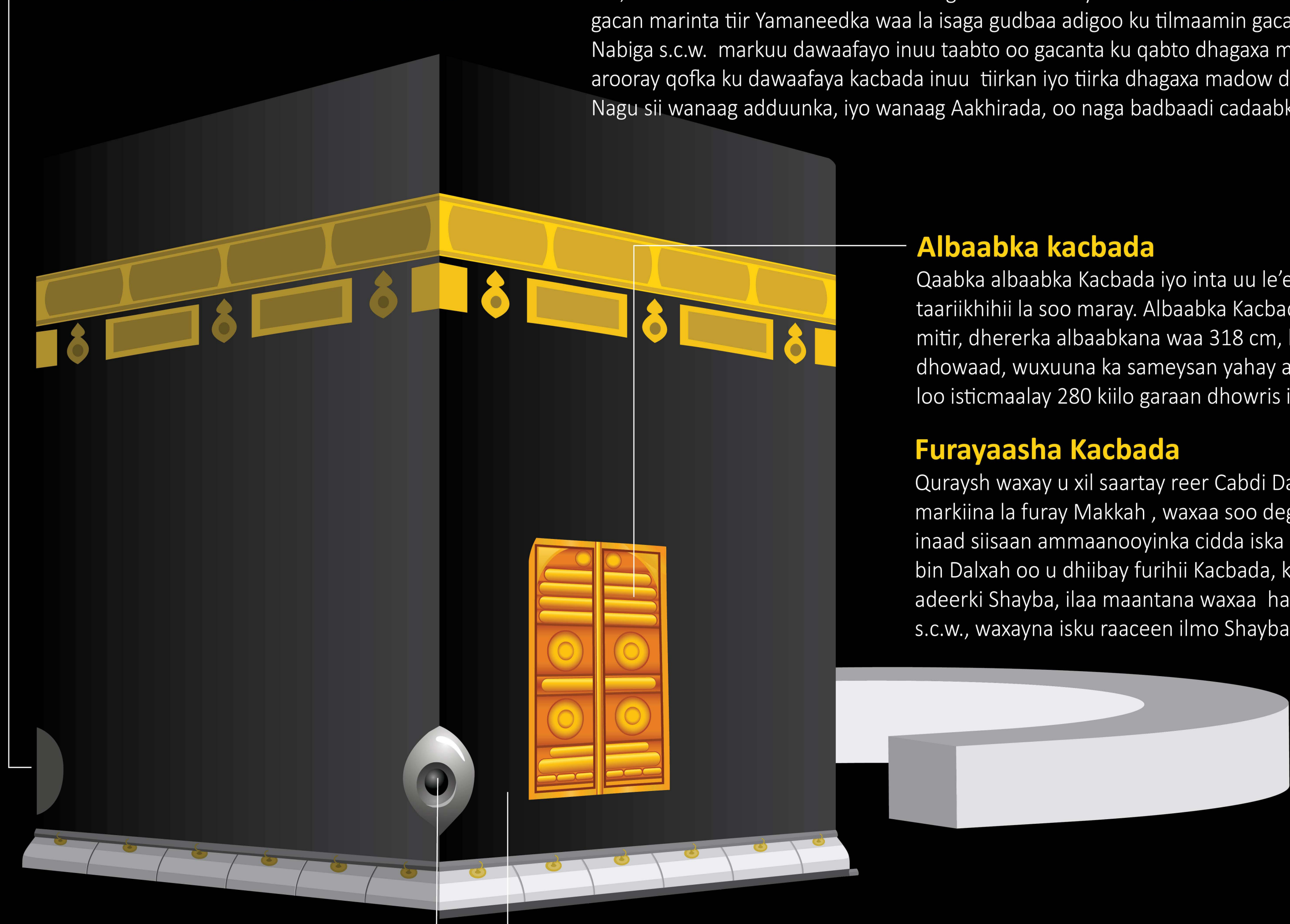

Dhagaxa Madow

Dhagaxa madow waa dhagax wanaagsan ka soo degey jannada, wuxuu kaga yaal gees kacbada sharfan, sida uu Nabigu s.c.w. yiri: "Dhagaxa madow wuxuu ka soo degey jannada isagoo ka cad caanaha, markaasaa waxaa madoobeeyey duunubta aadmiga" (Al-Tirmidi 877), dhagaxa madowna sida muuqata maanta midabkiisu waa madow xiga casaan, wuxuuna ku yaal tiirka koonfureed, wuxuu ka sarreeya dhuulka lagu dawaafay wax in yar ka badan hal mitir. Wuuna jabjabay dhagaxa madow casriyadii soo maray iyo dhacdooyinkii taariikh darteed, mana aha wax walba oo ku guda jira koorka qalinka ah wax ka mid ah dhagaxa madow, bal waxaa ah tiro jajabkaas ah mid walba oo ka mid ah wuxuu le'eg yahay xabbad timir ah, waxaa ku hareersan oo xafiida cajiin madow.

Waxaana sunno marka la ag marayo seddex arrimood hadba middii kuu fududaato adigoo u kala hormarinaya sidan soo socota oo mudnaanta u kala siinaya:

1. Inaad dhunkato adigoo oranaya Allaahu Akbar. Haddii aadan awoodin
2. Inaad mariso oo ku masaxdo gacanta adigoo oranaya Allaahu akbar, haddii aadan awoodin
3. Inaad ku tilmaanto gacanta adigoo oranaya Allaahu Akbar.

Xijirka (Al-Xadiim)

Waa derbi wareegsan oo goobo barkeed ah oo ku yaal waqooyiga Kacbada Sharfan, waana qayb ka mid ah Kacbada.

Qisada Xijirka: Kacbada markii hore waxay ku taagnayd aasaasyadii Ibraahiim uu dhisay u socota xagga waqooyiga hab dherer ah, markii ay Quraysh dooneen inay dib u dhisaan Kacbada, waxay isku soo dareen lacagtii lagu dhisi lahaa, waxaase ku yaraaday maalka xalaalka ah, oo kuma filnaan dhismaha Kacbada, mana ayan dooneyn inay ku dhisaan Kacbada maal u kuu dheehmay xaaraan, markaasay waxay yiraahdeen aan dhiso inta uu noo deeqo maalka xalaasha inta kalena aan ka yeelno bannaan , markaas baan ku xireynaa derbi si uusan qofna ugu dawaafin derbiga kaddib. Derbi kastana ka mid ma aha Kacbada, waayo gidaarka Kacbada wuxuu ka soo billowdaa dhexda goobada ka soo billowda gidaarka xijirka gudahi ilaa gidaarka Kacbada debedda ah ku dhowaad siddeed mitir iyo bar, laakiin qaddarka Kacbada ka mid ah waa toddobo dhudhun ama wax ka yar shan mitir ku dhowaad.

Ku tukashada Xijirka: Waxaa sunno ah in lagu tukado salaad sunno ah xijirka gudahi, arrinkaasina xaqiiq waa ku tukasho gudaha Kacbada sharfan. Markay doontay Caa'isha a.k.r. inay gasho gudaha Kacbada oo ku tukato salaad, Nabigu s.c.w. wuxuu ku yiri: Ku tuko xijirka haddii aad doonto inaad gasho Kacbada, waayo waa qayb ka mid ah Kacbada". (Abuu Daawuud 2028)

Miizaabka

Miizaabka Kacbada sharfan waa qaybta ah dusha Kacbada xagga waqooyi ee socda ilaa iyo xijirka, ee socodsiiya biyaha ku soo urura kacbada dusheeda oo u duwa xagga xijirka Kacbada marka uu roob da'o ama la meyro duleedyada Kacbada.

Maqaamu Ibraahiim

Waa dhagaxii uu ku istaagnaa aabbaha anbiyada Ibraahiim c.s. si uu u dhiso Kacbada, waxaana u dhigay Ismaaciil c.s. si uu ugu istaago, isagoo kor ugu qaaday dhagaxada Kacbada, markaasaa waxaa ku dhigmay raadkii labadiisa caagood, dhagaxaana wuxuu ku dhegganaa derbiga Kacbada ilaa waqtigii uu talada hayey amiirkii mu'iniinta Cumar bin al-Khaddaab a.k.r., isagoo ka soo durkiyey beytka dhowr mitir si uusan u mashquulin dadka tukanaya iyo kuwa ku dawaafaya beytka hareerahiisa, welina raadka cagti Ibraahiim Al-Khaliil wuu ka muuqdaa dhagaxa korkiisa ilaa immiinka.

Meeqaankiisa: Maqaamka Ibraahiim wuxuu leeyahay meeqaan weyn, waayo waa mid ka mid ah muuqaallada xaramka ee muuqda, wuxuuna caddeyn u yahay isku xirnaanta dhambaallada anbiyada iyo inay isku ujeedo yihiin casriyada oo dhan, eega Ibraahiim c.s. aabbaha anbiyada wuxuu dhisay Kacbada, innaguna waa ku cibaadeysannaa maanta, u hoggaansan ahaan baaqiisa uu dadka ugu baaqay xajka, waxaynuna aragnaa raadaadka dhismaha uu sameeyey iyo calaamadaha cagahiisa, siduu Allaah Kor ahaaye yiri: "Waxaa ku dhex yaal calaamooyin cad (sida) maqaamkii Ibraahiim" (Aali-Cimraan: 97)

Waxa nalloo sharciyeey marka aynu joogno Maqaamu Ibraahiim agti: waxaa la sharciyeey qofka ku dawaafaya Kacbada inuu ku tukada sunnada dawaafka maqaamu Ibraahiim gadaashi, ama jihadiisa meel ka gadaale hadday u fududaato, Allaah Kor ahaaye wuxuu yiri: "Oo ka dhigta meel lagu tukado maqaamkii Ibraahiim" (Al-Baqarah: 125) laakiin marka uu ciiri jiro waxaa waajib ah in lagu kaalmeeyo dadka dawaafaya dawaafkooda oo aan dhib loogu geysan in lagu tukado halka ay soo marayaan, salaaddana waa aqbal halkii lagu tukadaba.

Dhismaha Kacbada waayo kala duwan



Dhismihii Nabiga Alle Ibraahiim c.s.

Wuxuu ahaa hab dherer ah, leh labo albaab oo ku qabsan dhuulka.

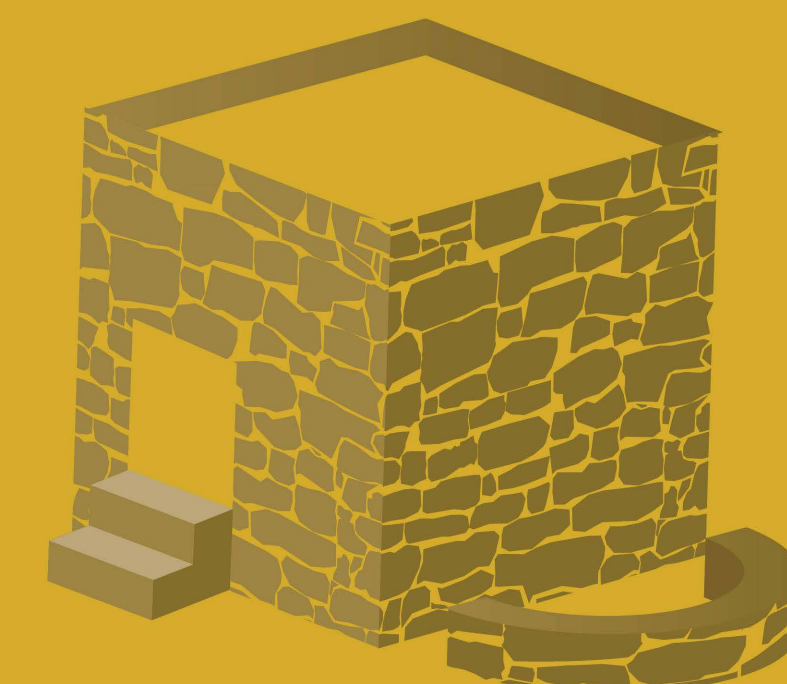

Dhismihii Quraysh Islaamka ka hor

kaddib markuu ku yaraaday maalka, waxaana ka muuqda xijirka oo ah qayb ka mid ah Kacbada.

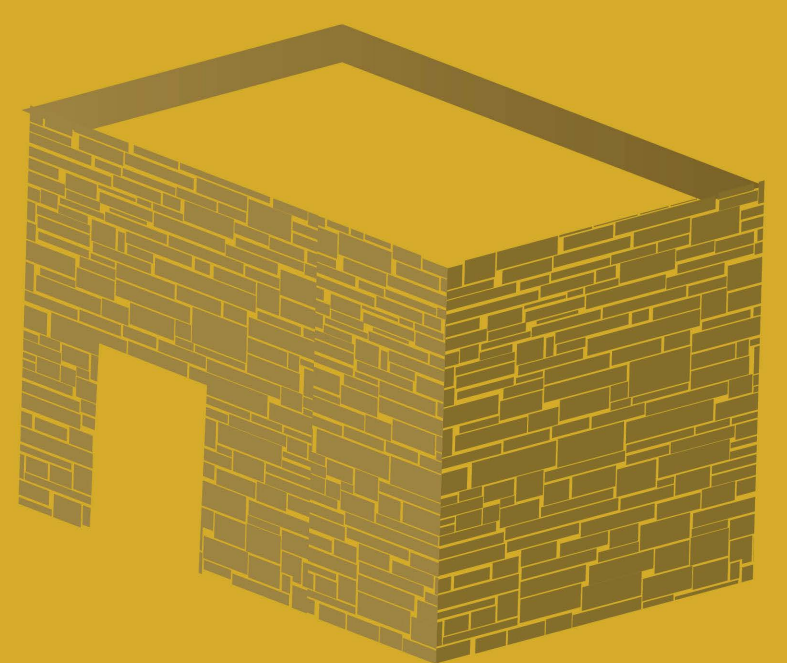

Dhismihii Saxaabiga weyn ee Cabdullaahi bin Az-Zubayr a.k.r.

isagoo fulinaya sida uu ku arrimiyey Rasuulka Alle s.c.w. markuu Caa'isha a.k.r. ku yiri: "Haddii aanay dadkaada aheen kuwo dhowaan ka soo baxay jaahiliyaddii oo ku cusub Islaamka, waxaan dib ugu dhisi lahaa Kacbada aasaasyadii Ibraahiim" (Al-Bukhaari 1586)

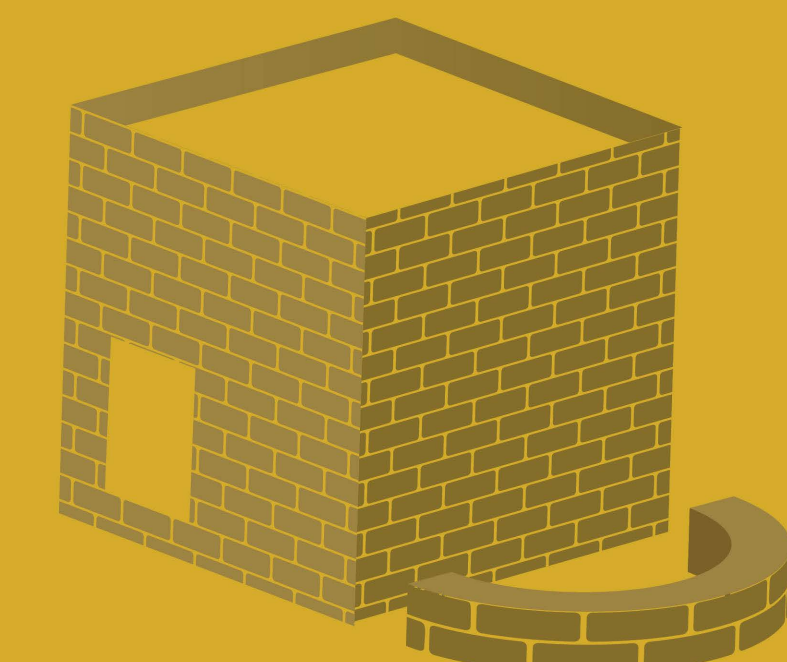

Waxaa dib loo dhisay kaddib Cabdullaah bin Az-Zubayr a.k.r.

waqtigii dawladdii umuwiiga iyagoo u dhisay sida ay Quraysh u dhista.



Kacbada sida ay tahay maanta Allaaha sharfee



Shaadirwaan

Waa dhismo ku hareersan hoos gidaarka Kacbada oo hab janjeer ah si loo xoojiyo, mana lagu dawaafi karo, waayo waa qayb ka mid ah Kacbada sida ay qabaan culimo badan.